

# HASZNÁLATI ÚTMUTATÓ

ELITON FORZA L589S futópad

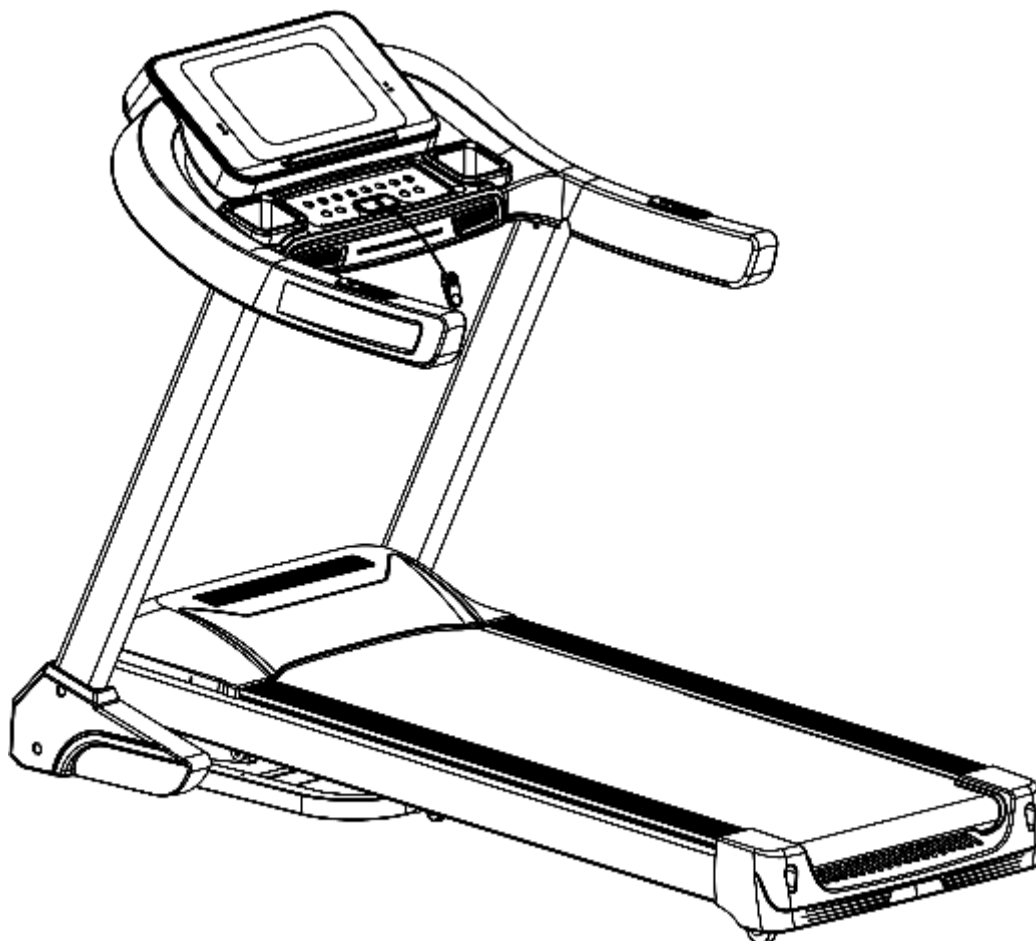

**Figyelem!** A fenntarthatóság elveinek megfelelően a gyártó szükség esetén a felhasználók tájékoztatása nélkül is végrehajthat módosításokat a gépen. Ez mind az adott modelltől függ.

## TARTALOMJEGYZÉK

1. A termék rövid bemutatása.....	1
2. Óvintézkedések és figyelmeztetések.....	2
3. Telepítés .....	5
4. Használat .....	7
5. Karbantartás.....	14

# 1. A termék rövid bemutatása

## Motoros futópad

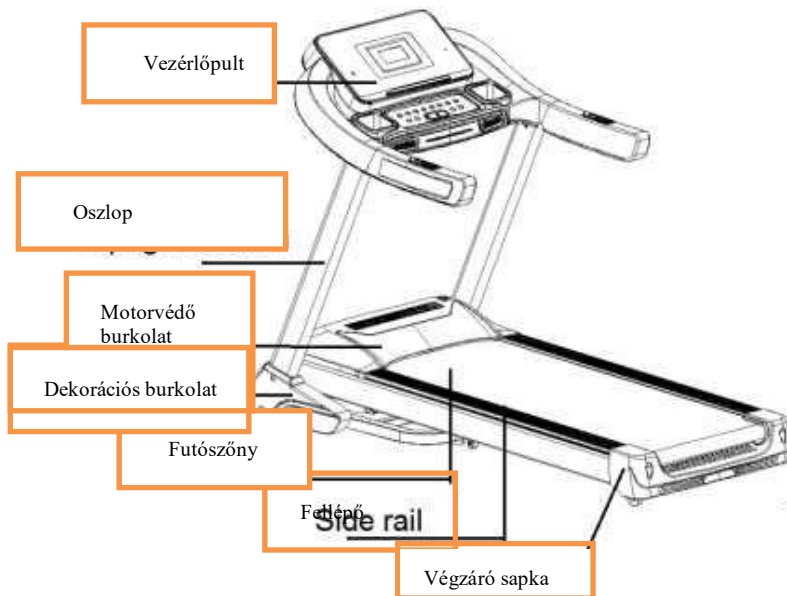

Fő paraméterek és alkatrészlista							
Alapvető műszaki paraméterek							
Ssz.	Paraméter neve	Termék					
1	Névleges feszültség	220-240 V					
2	Névleges frekvencia	50-60 Hz					
3	Teljesítmény	5,0 KM					
4	Sebesség	1.0-20 km/h					
5	Futófelület	1450*580 mm					
6	Maximális terhelhetőség	150 kg					
7	Nettó súly	102 kg					
8	A szétnyitott termék méretei	2040*930*1480 mm					
9	Funkciók (opciók)	Futás (guggoló keret, masszírozó, súlyzók)					
A csomag tartalma							
Ssz.	Név	Egység	Darab	Ssz.	Név	Egység	Darab
1	Teljes berendezés	szett	1	3	Burkolat	szett	1
2	Vezérlőpult	szett	1	4	Táska	szett	1
A táskában található tartozékok listája							
Ssz.	Név	Darab	Ssz.	Név	Darab		
1	M10*50 csavar	4	6	Tápkábel	1		
2	M8*25 csavar	4	7	Szilikonolaj	1		
3	Hatlapfejű kulcs 5 mm	1	8	Használati útmutató	1		
4	Hatlapfejű kulcs 6 mm	1	9	MP3 kábel	1		

## 2. Óvintézkedések és figyelmeztetések

**Útmutatók:** A futópad összeszerelése előtt győződjön meg arról, sík helyet választott.

**Figyelem:** Használat előtt olvassa el figyelmesen a használati útmutatót.

- ◆ A futópadot zárt térben kell használni és tárolni. Ne tegye ki nedvességnek és ne öntsön rá vizet.
- ◆ Az edzés megkezdése előtt gondoskodjon a megfelelő ruházatról és lábbeliről. Tilos mezítláb edzeni a futópadon.
- ◆ A nagy teljesítményű csatlakozódugónak földeltnek kell lennie, míg a futópadot külön áramkörön lévő hálózati csatlakozóra kell csatlakoztatni - nem szabad más elektromos készülékeket csatlakoztatni rá.
- ◆ A balesetek elkerülése végett tartsa a terméket gyermekek elől elzárva.
- ◆ Kerülje a készülék túl hosszú ideig tartó túlterhelését - ellenkező esetben a motor és a vezérlő károsodhat, míg a csapágyak, a futószalag és a futólap gyorsabban elhasználódnak. Ne feledkezzen meg a futópad rendszeres karbantartásáról.
- ◆ Az erős elektrosztatikus feltöltődés megelőzése céljából rendszeresen le kell törölni a port a készülékről.
- ◆ Használat után mindig áramtalanítsa a futópadot.
- ◆ Edzés közben gondoskodjon a megfelelő szellőzésről.
- ◆ Rögzítse a biztonsági csipeszt a ruházatára, hogy vészhelyzetben leálljon a futópad.
- ◆ Ha a futópadon végzett edzés közben rosszul érzi magát, fejezze be az edzést és forduljon orvoshoz.
- ◆ A szilikonolaj használat után gyermekek elől elzárva tárolandó.
- ◆ Ha a tápkábel megsérül, forduljon szervizünk szakemberéhez a sérülés kijavítása céljából - ne próbálja meg saját kezűleg megjavítani.



### Mit ne tegyünk

- ◆ Ne használja a készüléket megrepedt vagy eltört készülékházzal (a készülék belseje látható), vagy ragasztás alatt - leválhatnak az alkatrészek.  
---- Ellenkező esetben a készülék használata balesethez vagy sérüléshez vezethet.
- ◆ Ne ugráljon a mozgó futópadon.  
---- Az elesés sérüléshez vezethet.
- ◆ Ne tárolja a futópadot nedves helyiségben, pl. fürdőszobában, vagy annak közelében.
- ◆ Ne helyezze a futópadot közvetlen napfénynek vagy magas hőmérsékletnek kitett helyre,

például tűzhely vagy radiátor közelébe.

---- Szivárgás- és tűzveszély.

- ◆ Ne használja a készüléket, ha sérült a tápkábel vagy meglazult a csatlakozódugó.  
---- Ellenkező esetben áramütés, rövidzárlat vagy tűz keletkezhet.
- ◆ Ne okozzon sérülést, ne hajlítsa meg és ne csavarja meg a tápkábelt. Ne helyezzen nehéz tárgyakat a készülékre és a tápkábelre.  
---- Ellenkező esetben áramütés, rövidzárlat vagy tűz keletkezhet.
- ◆ A futópádot egyszerre csak egy ember használhatja, ne közelítsen a mozgásban lévő futópádroz.  
---- Ennek megszegése balesetet vagy elesésből eredő sérülést okozhat.
- ◆ A futópádot nem használhatják csökkent szellemi képességű személyek, illetve olyan személyek, akik nem képesek a futópádot önállóan használni.  
---- Ellenkező esetben a készülék használata balesethez vagy sérüléshez vezethet.  
Kerülje a víz ivását vagy átöntését a futópádot használata közben.  
---- Ellenkező esetben fennáll az áramütés vagy tűz kockázata. Szigorúan tilos!
- ◆ Ritkán sportoló személyeknek nem szabad felkészületlenül intenzív edzéssel próbálkozniuk.
- ◆ Ne használja a készüléket étkezés után vagy fáradtan.  
---- Ez az egészségi állapot romlásához vezethet.
- ◆ A futópádot magánjellegű, otthoni használatra tervezték és nem szabad iskolákban, edzőtermekben stb. használni. A készülék ilyen helyeken történő használata sérülésveszélyes.
- ◆ Ne használja a készüléket, ha kemény tárgyak vannak a nadrágja zsebében.  
---- Ellenkező esetben a készülék használata balesethez vagy sérüléshez vezethet.
- ◆ Ne használja a futópádot, ha a csatlakozódugó sérült, koszos vagy nedves.  
---- Ellenkező esetben áramütés, rövidzárlat vagy tűz keletkezhet. Ne használja a készüléket nedves kézzel!
- ◆ Ha nem használja a készüléket, húzza ki a csatlakozódugót a hálózati aljzatból.  
----A por és a nedvesség felgyorsítja a szigetelés öregedési folyamatát, ami tűzhez vezethet.
- ◆ Csökkent fizikális, érzékszervi vagy szellemi képességekkel rendelkező személyek (benne gyerekek), valamint olyan személyek, akik nem rendelkeznek kellő tapasztalattal vagy ismeretekkel a készülék használatára vonatkozóan csak abban az esetben használhatják a készüléket, ha felügyeletük biztosított, vagy a felügyelő megfelelő utasításokkal szolgált a készülék biztonságos használatára vonatkozóan.
- ◆ Figyeljünk arra, hogy a gyermekek ne játszhassanak a készülékkel.



Földelés!

- ◆ A készüléket földelni kell. A készülék meghibásodása esetén a földelés megfelelő vezetési utat biztosít az elektromos áram számára, így csökkenti az áramütés kockázatát.

- ◆ A készülék földelő vezetékes tápkábelrel van felszerelve. A csatlakozódugót teljesen be kell dugni egy szabványos csatlakozó aljzatba.
- ◆ A földelő vezeték hibás csatlakoztatása áramütést okozhat. Ha kétségei vannak a készülék földelésére vonatkozóan, hívjon szakképzett villanyszerelőt.
- ◆ A készülék csatlakoztatásához a földelőcsapos csatlakozódugó formájának megfelelő csatlakozó aljzatot használjon. Ne használjon csatlakozó adaptert.

### 3. Telepítés

A telepítés során először csavarja be az összes csavart, majd húzza meg a csavarokat a keret összeszerelése után.

1. Fektesse le a készüléket a padlóra. Vágja el a kötegelőket a talp két oldalán és állítsa fel az oszlopokat és a vezérlőpultot az alábbi ábrán látható módon (A készülék nehéz, ezért felállításához két ember szükséges).

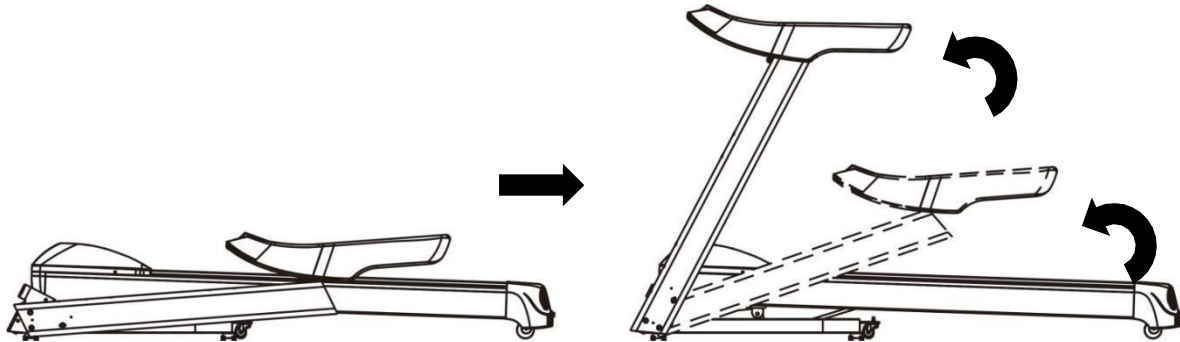

2. Rögzítse az oszlopokat a 6# hatlapfejű kulccsal és az M10\*50 és M8\*25 csavarokkal az alábbi képen látható módon (ne szorítsa meg).

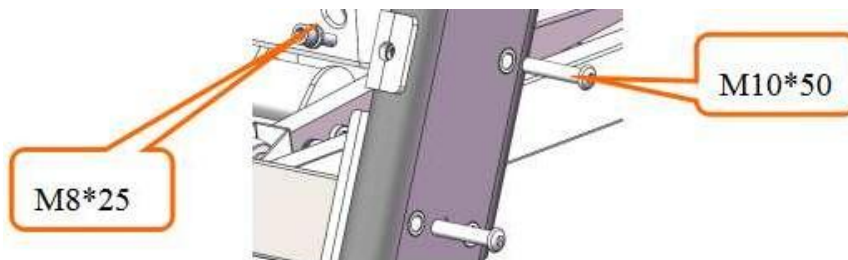

3. Rögzítse a vezérlőpultot az oszlopokra a 6# hatlapfejű kulccsal és az M8\*25 csavarokkal (ne szorítsa meg).

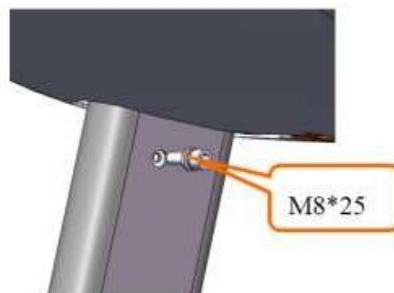

4. (Az 5. lépés végrehajtása előtt szorítsa meg a csavarokat. Ha a szóban forgó készülék egy multifunkciós modell, akkor ezt a lépést kell utoljára elvégezni). Szerelje fel a talp és az oszlop sarokfedél burkolatát egy csavarhúzóval és az M5\*14-es csavarokkal.

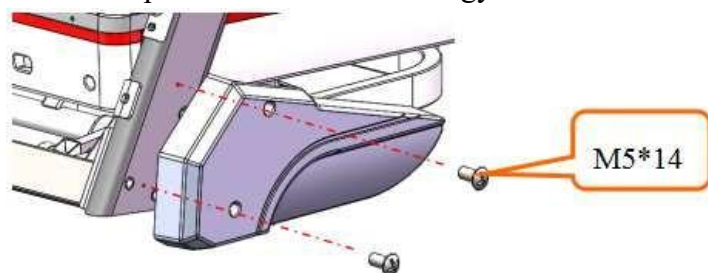

5. A szilikonolajat a futópada használata előtt kell beönteni az alábbiak szerint:

A. Nyissa ki a motorvédő burkolat elülső részén lévő szilikonolajcső fedelét.

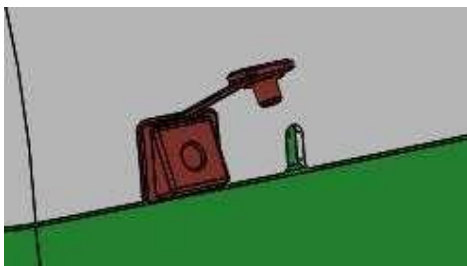

B. Vágja le a flakon tetejét.



C. Nyomja a szilikonolajat a nyílásba (legfeljebb 90 ml-t, különben kifolyik), majd tegye vissza a fedelet.

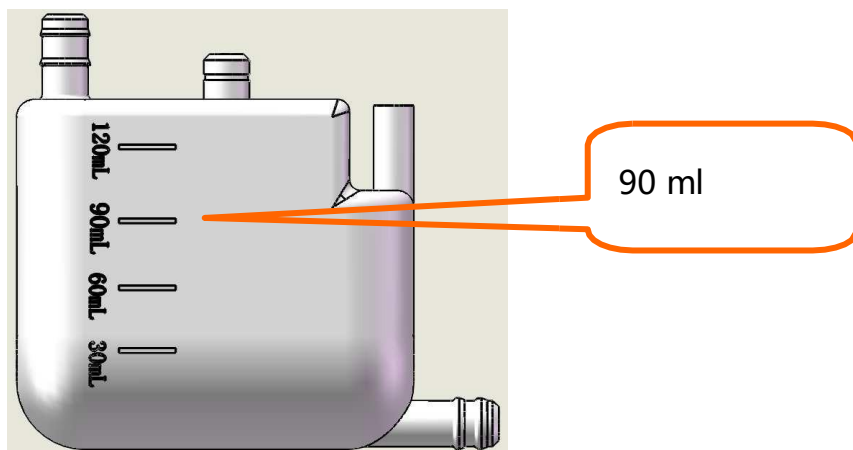
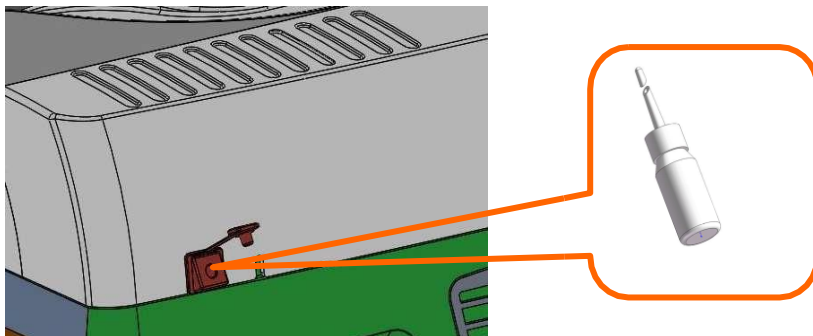

10. Csatlakoztassa a tápkábelt az alábbi ábrának megfelelően:



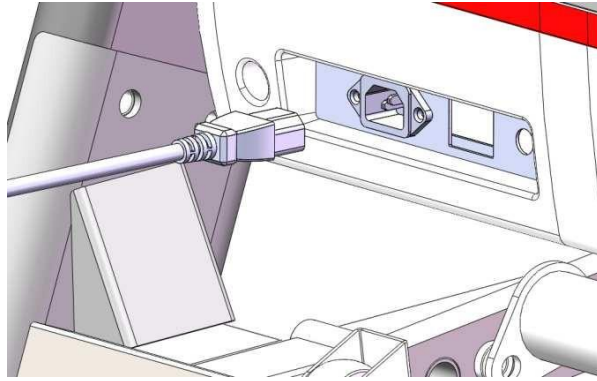

11. Helyezze a biztonsági kulcsot a képen jelzett helyre, majd nyomja meg a Start gombot a futópad elindításához.

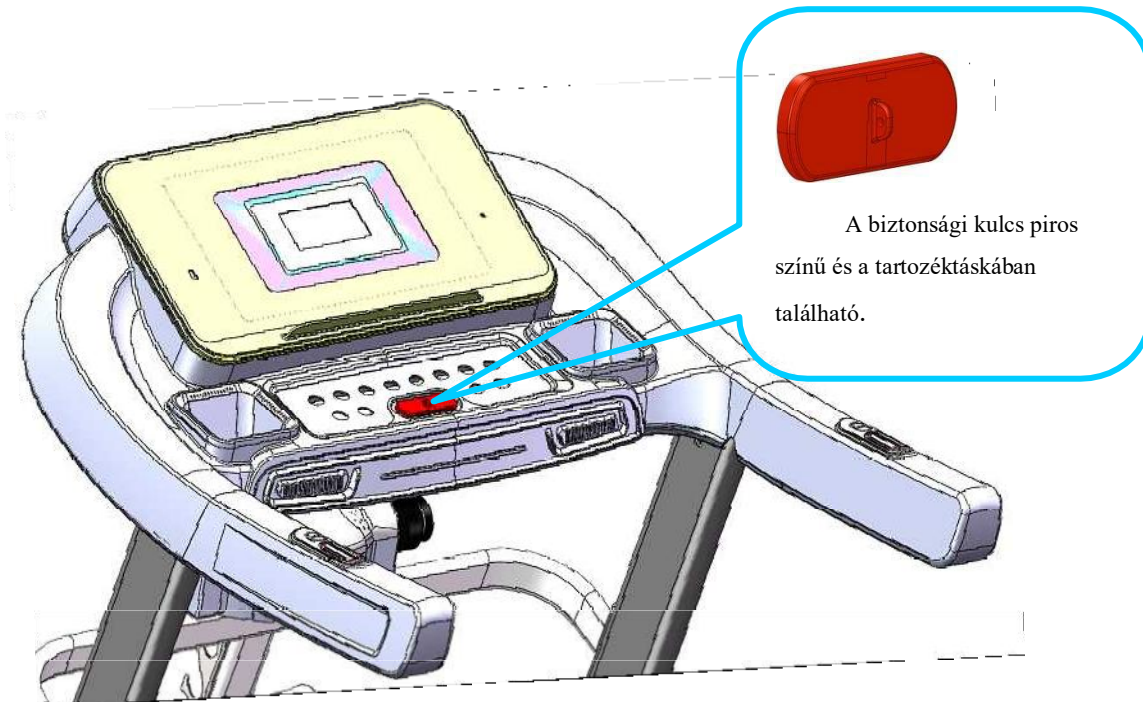

**FIGYELEM:** A telepítés végeztével győződjön meg arról, hogy minden csavart megfelelően meghúzott a követelményekben foglaltak szerint, míg a csatlakozódugó bedugása előtt ellenőrizze, hogy egyetlen alkatrészről sem feledkezett meg.

## 4. Használat

### A futópad használata

1. Dugja be helyesen a csatlakozódugót a csatlakozó aljzatba és állítsa a kapcsolót bekapcsolt (piros) állásba (1). A bekapcsolást követően a készülék hangjelzést bocsát ki és kigyullad a képernyő (TFT-kijelzővel ellátott rendszereknél hosszabb ideig tart az indítási felületre való belépés).



2. Amikor a futópad nincs használatban, tartsa a biztonsági kulcsot gyermekek elől elzárva. A szilikonolajos flakont is tárolja elzárva a gyermekektől. Az olaj lenyelése vagy véletlen szembe jutása esetén öblítse ki a szemet vízzel és azonnal forduljon orvoshoz.

### 3. A biztonsági kulcsra vonatkozó alapvető információk

A futópad csak azután indítható el, miután a biztonsági kulcsot a vezérlőpult sárga mezőjére helyezte. A futópad használatakor csatlakoztassa a biztonsági kulcsot a ruházatra, hogy megelőzze a baleseteket. Helyezze vissza a biztonsági kulcsot a helyére, ha tovább szeretné használni a futópadot.



### 4. Összecsukás

A futópad összecsukása: A futópad összecsukásával helyet takaríthat meg. Összecsukás előtt kapcsolja ki a futópadot és húzza ki a csatlakozódugót. Ezután emelje fel a futólapot blokkolásig.

A futópad szétnyitása: Rúgja le a teleszkópos rudat, tartsa meg a futólapot, majd fokozatosan engedje le.

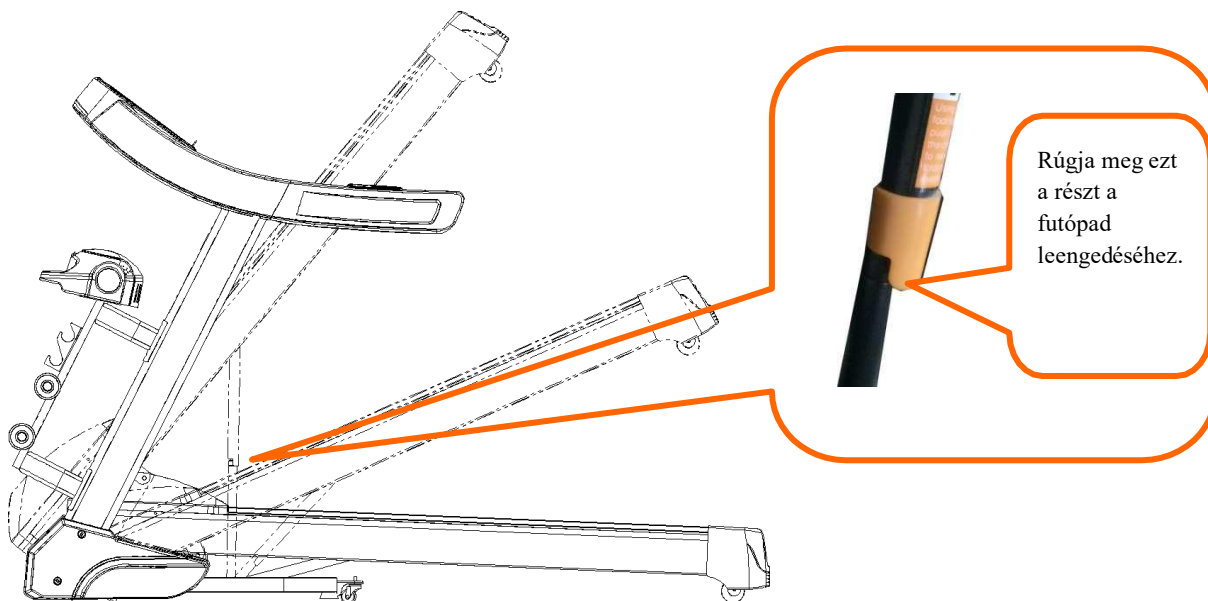

### A szilikonolaj adagolása az alábbi ütemezés szerint ajánlott:

A. Mérsékelt használat (heti 3 óránál kevesebb ideig használja a készüléket): Havonta egyszer nyissa ki a motorvédő burkolat fedelét és ellenőrizze, hogy a tartályban lévő olaj szintje nem csökkent 30 ml alá.

B. Intenzív használat (heti 7 óránál többet használja a gépet): Havonta kétszer nyissa ki a motorvédő burkolat fedelét és ellenőrizze, hogy a tartályban lévő olaj szintje nem csökkent 30 ml alá. Ha az olajsint 30 ml alá csökken, öntsön szilikonolajat a tartályba.

A futópad hatékony működése és élettartamának meghosszabbítása érdekében 1 óra folyamatos használat után javasoljuk 10 percre kikapcsolni a gépet.

## **Kijelző**

### **Programok**

3 üzemmód és 12 automatikus program.

#### **A biztonsági kulcs funkciója**

Kapcsolja ki a biztonsági kulcsot - megjelenik a képernyőn az „E7” jelzés. A futópad azonnal megáll. A biztonsági kulcs újbóli behelyezésekor az összes adat 2 másodpercen belül törlődik.

### **5.4 Nyomógomb funkciók**

#### **5.4.1 Start gomb, Stop gomb:**

Készenléti módban nyomja meg a Start gombot a futópad elindításához. Stop gomb: ha a futópad mozgásban van, nyomja meg a stop gombot - minden adat törlődik, míg a futópad fokozatosan leáll és visszatér a kézi üzemmódba.

#### **5.4.2 Program gomb**

Készenléti üzemmódban a program gomb megnyomásával tud átkapcsolni a kézi üzemmód és az automatikus programok között. A kézi üzemmód a futópad alapértelmezett üzemmódja.

#### **5.4.3 Üzemmód gomb**

Készenléti üzemmódban e gomb megnyomásával 3 különböző visszaszámlálási mód közül választhat: idő visszaszámlálás, távolság visszaszámlálás és kalória visszaszámlálás. A paraméterek beállításához a sebesség gombot kell használni.

#### **5.4.4 Sebesség gomb ±**

Ezek a gombok a futópad sebességének beállítására szolgálnak. Nyomja meg a "+" gombot a sebesség növeléséhez és a "-" gombot a sebesség csökkentéséhez.

Figyelem! Amikor a készülék mozgásban van, forgassa el a tekerőgombot jobbra a sebesség növeléséhez. A tekerőgomb balra fordítása csökkenti a sebességet.

#### **5.4.5 Sebesség ciklus gomb**

Bekapcsolt futópad mellett nyomja meg a „3/3/6/12 sebesség” gombot, a sebesség 3/6/9/12 között módosul;

#### **5.4.6 Dőlésszög gomb ±**

Bekapcsolt futópad mellett ezekkel a gombokkal tudja beállítani a futópad dőlésszögét. Nyomja meg a dőlésszög + gombot a meredekség növeléséhez, a - gombot a meredekség csökkentéséhez.

#### **5.4.7 Gyors dőlésszög beállító gombok**

Bekapcsolt futópad mellett nyomja meg ezeket a gombokat a dőlésszög közvetlen módosítására 3/6/9/12%-ra.

#### **5.4.8 Hangerő gomb ±**

Nyomja meg a hangerő+ gombot a hangerő növeléséhez, vagy a hangerő- gombot a hangerő csökkentéséhez. Ha nincs hang, nyomja meg és tartsa lenyomva egy pillanatra a hangerő+ gombot és bekapcsol a hang.

Figyelem! Ha nem tudja csatlakoztatni a futópad Bluetooth hangszóróját vagy az APP-t,

ellenőrizze, hogy az MP3 kábel dugója az AUX aljzatban van, vagy az U lemez be van dugva az USB portba. Ha megfelelően vannak behelyezve, húzza ki őket, és próbálja meg újra csatlakozni Bluetooth-on.

## 6. Funkció kijelző

### 6.1 Idő megjelenítése

Megjeleníti az aktuális futási sebességet

### 6.2 Dőlésszög megjelenítése

Megjeleníti az aktuális dőlésszöget

### 6.3 Idő megjelenítése

Megjeleníti az időt kézi módban és visszaszámlálás módban

### 6.4 Távolság megjelenítése

Kijelzi az összesített távolságot kézi üzemmódban és a programokban. Megjeleníti a visszaszámlált távolságot visszaszámlálás üzemmódban.

### 6.5 Kalória megjelenítése

Kijelzi az összesített elégetett kalóriát kézi üzemmódban és a programokban. Megjeleníti a visszaszámlált kalóriát visszaszámlálás üzemmódban.

### 6.6 Pulzus megjelenítése

Működés közben és készenléti módban megjelenik a pulzusszám és villog a szív ikon villog a teszt alatt. **(Az érték csak tájékoztató jelleggel bír, nem tekinthető orvosi adatnak).**

## Automatikus programok

Program \ Idő		Beállított idő / 10 = Az egyes szegmensek időtartama									
		1	2	3	4	5	6	7	8	9	10
P1	SEBESSÉG	3	3	6	5	5	4	4	4	4	3
	DŐLÉSSZÖG	0	3	3	3	4	4	4	1	1	0
P2	SEBESSÉG	3	3	4	4	5	5	5	6	6	4
	DŐLÉSSZÖG	2	2	2	3	3	3	3	4	4	2
P3	SEBESSÉG	2	4	6	8	7	8	6	2	3	2
	DŐLÉSSZÖG	3	5	4	4	3	4	4	3	4	2
P4	SEBESSÉG	3	3	5	6	7	6	5	4	3	3
	DŐLÉSSZÖG	0	3	3	2	2	5	5	3	3	2
P5	SEBESSÉG	3	6	6	6	8	7	7	5	5	4
	DŐLÉSSZÖG	3	5	3	4	2	3	4	2	3	2
P6	SEBESSÉG	2	6	5	4	8	7	5	3	3	2
	DŐLÉSSZÖG	3	4	5	6	3	5	5	6	4	3
P7	SEBESSÉG	2	9	9	7	7	6	5	3	2	2
	DŐLÉSSZÖG	0	3	3	3	4	4	4	1	1	0
P8	SEBESSÉG	2	4	4	4	5	6	8	8	6	2
	DŐLÉSSZÖG	1	1	4	4	4	5	5	4	3	2
P9	SEBESSÉG	2	4	5	5	6	5	6	3	3	2
	DŐLÉSSZÖG	3	5	3	4	2	3	4	2	3	2

P10	SEBESSÉG	2	5	7	5	8	6	5	2	4	3
	DŐLÉSSZÖG	1	5	6	8	12	9	10	9	5	3
P11	SEBESSÉG	2	5	6	7	8	9	10	5	3	2
	DŐLÉSSZÖG	3	5	6	8	6	5	8	7	5	2
P12	SEBESSÉG	2	3	5	6	8	6	9	6	5	3
	DŐLÉSSZÖG	5	7	5	8	6	5	9	10	6	2

## Hibakódok

Hibakód	Leírás	Megoldás
E1	Hibás kommunikáció: bekapcsolt állapotban az alsó vezérlő és a vezérlőpult közötti kapcsolat nem megfelelő.	Lehetséges ok: az alsó vezérlő és a vezérlőpult közötti kommunikáció blokkolva van - ellenőrizze a vezérlő és a vezérlőpult közötti összes csatlakozást és győződjön meg róla, hogy minden csatlakozó megfelelően van csatlakoztatva. Ellenőrizze a csatlakozókábeleket, sérülés esetén cserélje ki.
E2	Nincs jel a motortól.	Lehetséges ok: Ellenőrizze, hogy megfelelően csatlakoztatta a motor csatlakozó kábelét, ha nem, csatlakoztassa megfelelően a kábelt. Ellenőrizze, hogy nem sérült vagy nincs égett szaga a motor csatlakozó kábelének - ha igen, cserélje ki a motort. Ellenőrizze a sebességérzékelő helyes csatlakoztatását és esetleges sérülését.
E5	Túláramvédelem: Használat közben az alsó vezérlő 6A-t 3 másodpercnél hosszabb ideig tartó áramáramlást érzékel.	Lehetséges ok: A túlzott terhelés elektromos túláramot okoz, a futópad automatikusan leáll a károsodás megelőzése érdekében; előfordulhat olyan helyzet is, amikor a futópad egy adott elemének a blokkolása okozza a motor leállítását. Ebben a helyzetben állítsa be a futópadot és indítsa újra. Ellenőrizze, hogy a futópad működése során nem érezni folyadékot vagy égett szagot; ha igen, cserélje ki a motort; ellenőrizze, hogy nem érezni égett szagot a vezérlőből - ha igen, cserélje ki a vezérlőt; ellenőrizze a tápfeszültséget - ha az nem felel meg a specifikációnak, biztosítsa a megfelelő feszültséget és tesztelje újra a készüléket.
E6	Robbanásvédelem: a helytelen tápfeszültség vagy a motor helytelen működése hibát okoz a vezérlőáramkörben.	Lehetséges ok: Ellenőrizze, hogy a tápfeszültség 50%-kal alacsonyabb a helyes feszültségnél, biztosítsa a helyes feszültséget és tesztelje újra a futópadot; ha a vezérlőből égett szagot érez, cserélje a vezérlőt; ellenőrizze, hogy a motor csatlakozókábele csatlakoztatva van, ha nincs, csatlakoztassa.
E7	Hiányzik a biztonsági kulcs	Tegye a biztonsági kulcsot a megfelelő helyre.

## 5. Karbantartás

**Figyelmeztetés:** A futópad tisztítása vagy karbantartása előtt győződjön meg arról, hogy kihúzta a csatlakozódugót a csatlakozó aljzathól.

Tisztítás: A teljes tisztítás meghosszabbítja az elektromos futópad élettartamát.

Rendszeresen törölje le a port, hogy a futópad elemei tiszták maradjanak. A futószőnyeg mindkét oldalát meg kell tisztítani, hogy csökkentse a szennyeződések felhalmozódását. Az edzés során viseljen tiszta sportcipőt, így elkerülheti, hogy szennyeződést vigyen fel a futólappra és a futószőnyegre. A futószőnyeget nedves ruhával és szappannal kell tisztítani. Kerülje az elektromos alkatrészek és a futószőnyeg nedvesedését.

**Figyelmeztetés:** A motorvédő burkolat eltávolítása előtt győződjön meg róla, hogy kihúzta a csatlakozódugót a hálózati aljzatból. A motort évente legalább egyszer meg kell tisztítani.

### **Speciális kenőanyag a futószőnyeghez**

A futópad futólappja és a futószőnyeg gyárilag be van kenve. A futószalag és a futólapp közötti súrlódás jelentősen befolyásolja a futópad élettartamát és teljesítményét, ezért elengedhetetlen a kenőanyag rendszeres alkalmazása. Javasolt rendszeresen ellenőrizni a futólappot. A futólapp sérülése esetén forduljon ügyfélszolgálatunkhoz.

A kenőanyagot a futólapp és a futószőnyeg közé ajánlott felhordani az alábbi ütemterv szerint:  
Mérsékelt használat (heti 3 óránál kevesebb ideig használja) – havonta egyszer;  
Intenzív használat (heti 7 óránál több ideig használja) – havonta kétszer.;

1. Egy óra folyamatos használat után ajánlott 10 percre kikapcsolni a futópadot, majd ezután folytatni az edzést; ez segít a gép karbantartásában és élettartamának meghosszabbításában.

2. Ha a futópad futószőnyege túl laza, akkor edzés közben csúszhat a futószőnyeg, míg a túl szorosan megfeszített futószőnyeg a motor teljesítményének csökkenését eredményezheti és növelheti a görgő és a futószőnyeg közötti súrlódást. A futószőnyeg feszeségének növeléséhez és ellenőrzéséhez megemelheti a futószőnyeget 50-75 mm magasra a futólaptól.

### **A futószőnyeg középre igazítása és a feszeség beállítása**

A futópad és funkcióinak hatékony használatához elengedhetetlen a futószőnyeg lehető legpontosabb beállítása.

#### **A futószőnyeg középre állítása**

- Helyezze a futópadot vízszintes felületre.
- Kapcsolja be a futópadot körülbelül 6-8 km/h sebességgel.
- Ha a futószőnyeg balra tart, fordítsa el a bal oldali állítócsavart 1/2 fordulattal jobbra, majd a jobb oldali állítócsavart 1/2 fordulattal balra. (A ábra)
- Ha a futószőnyeg jobbra tart, fordítsa el a jobb oldali állítócsavart 1/2 fordulattal jobbra, majd a bal oldali állítócsavart 1/2 fordulattal balra (B ábra)



A ábra



B ábra

### **Futószalag feszeségének beállítása**

A futópad hosszabb használata után a futószőnyeg a súrlódás következtében meglazulhat. Ekkor a biztonságos működés érdekében szükségessé válik annak beállítása.

Értékelés: ha futás közben szüneteket érez a futószőnyeg mozgásában, ez azt jelenti, hogy a futószőnyeg vagy az ékszíj kissé meglazult és további vizsgálatot igényel.

A meglazult alkatrész megállapításának módja: csavarja ki a védőburkolat négy csavarját; indítsa el a futópadot 1 km/óra sebességgel, majd álljon a futószalagra és a kapaszkodók megfogásával óvatosan kezdjen el gyalogolni rajta.

(Használja a saját testsúlyát).

**A.** Ha a futószőnyegre kifejtett súly ellenére a futópad nem áll le, akkor megfelelően feszes.

**B.** Ha a futószőnyegre kifejtett súly hatására a futópad megáll, de az ékszíj és az első görgő tovább fut, az azt jelenti, hogy a futószőnyeg laza és a biztonságos használat érdekében be kell állítani a feszességet.

**C.** Ha a futószőnyegre kifejtett súly hatására a futószőnyeg és az ékszíj megáll, de a motor tovább jár, az azt jelenti, hogy laza az ékszíj és a biztonságos működés érdekében be kell állítani a feszességét.

**2. lépés:** Egy csavarkulccsal állítsa be a motortalp csavarjait a kellő nyomatékknak megfelelően. Eközben óvatosan forgassa el a motortengely és az első görgő közötti ékszíjat, ha túl laza, akkor 100%-kal forgatható; ha túl feszes, akkor a lehetséges fordulat mértéke nagyon korlátozott. A beállítás után 80%-kal kell tudni elforgatni az ékszíjat. Állítsa be az ékszíjat úgy, hogy az 80%-kal legyen forgatható.

**3. lépés:** Végül húzza meg a motortalpat és szerelje fel az elülső burkolatot.

### Kenés

A futószőnyeg gyárilag be van kenve. A futószalag és a futólap közötti súrlódás befolyásolja a futópad élettartamát, ezért elengedhetetlen a termék rendszeres kenése.

Mérsékelt használat (heti 3 óránál kevesebb ideig használja a készüléket): Havonta egyszer.

Intenzív használat (heti 7 óránál többet használja a gépet): Kéthetente.

**1. A szilikonolaj használata:** Első használat előbb be kell kenni a készüléket. Az eljárás a következő:

1.1. Az olajtartály csöve a motorvédő burkolat elején található. Nyissa ki a tartály fedelét és vágja le a szilikonolajos flakon tetejét.

1.2. Nyomjon 4 palack szilikonolajat az olajtartályba.

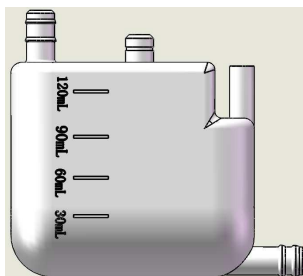
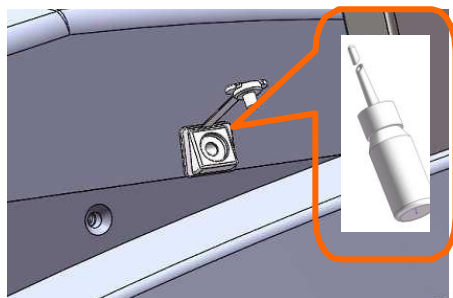

**2. Automatikus kenés:** Miután olajat öntött az olajtartályba, a futópad kenése automatikus történik (az alapértelmezett beállítás: 30 km-enként 3 másodpercig tartó kenés 2,5 ml olajjal).

**3. Kézi kenés:** Ha a készüléket több mint 3 hónapig nem használják, a szilikonolaj elpárolog a légköri tényezők és a hőmérséklet hatására. Az olaj beöntésével a felhasználók manuálisan is elvégezhetik a futópad kenését a futópad hatékony működése céljából. A kézi kenés módja:

**3.1 LCD-képernyős készülék:** Kapcsolja be a készüléket és hagyja működni. Nyomja meg és tartsa lenyomva 3 másodpercig a Start gombot, megtörténik az automatikus kenés. (Ha erősebb kenésre van szükség, kapcsolja ki a készüléket, majd ismétlje meg az egész eljárást).



**3.2 Érintőképernyős készülék:** Bekapcsolt készülék mellett nyomja meg a Beállítások - Kenés - Manuális kenés gombot.

**Figyelem! Kérjük kellő óvatossággal eljárni a kézi kenés során. A készülék túlzott kenése esetén a futószőnyeg túlságosan csúszos lesz.**



Szervizünk címe.

**Euro Hit Szerviz, Leśna 73, 32-590 Libiąż**

**Gyártó:**

ZHEJIANG LIJIUJIA SPORTS EQUIPMENT CO.,LTD

ADD : 1St Floor,No.88 Yuegui South Road,Xicheng Street,Yongkang ,Zhejiang,China.

TEL:86 579 87278822

FAX:86 579 87278080



**Importőr: "EUROHIT" Sp. z o.o.**

ul. Kłobucka 23D/118

02-699 Warszawa

NIP: 951-242-25-07

- Maximális terhelhetőség 120 kg

- pulzusmérésre vonatkozó figyelmeztetések:

-> A készülék pulzusmérője nem alkalmas orvosi használatra.

-> BIZTONSÁGI FIGYELMEZTETÉS: Ne használja a kormányba épített pulzusérzékelőket 14 km/óra feletti sebességnél.

-> FIGYELMEZTETÉS! Előfordulhat, hogy a pulzusmérő pontatlan értékeket mutat.

A futószőnyeg túlzott megnyúlása edzés közben súlyos, életveszélyes sérüléshez vezethet.

Ha émelygést érez, azonnal fejezze be az edzést!

-> Biztonsági követelményeknek való megfelelés

Ez a készülék megfelel az elektromágneses kompatibilitásra és az alacsony feszültségre vonatkozó európai szabványoknak - HC osztály. Ezért a terméken a következő jelölések láthatók.

---

CORCIANO®

**Látogasson el webáruházunkba:**

**WWW.CORCIANO.PL**