

# FUTÓPAD

MODELL: TMILL-TITAN42-PAD

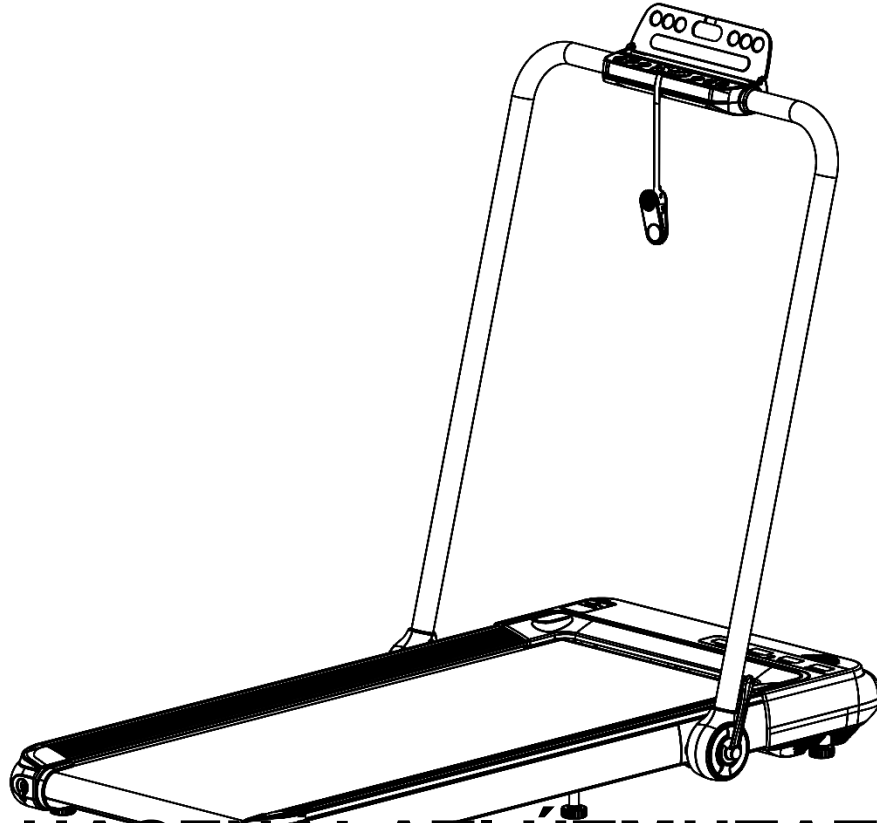

## HASZNÁLATI ÚTMUTATÓ



**Figyelem:** A fenntarthatóság elveinek megfelelően a gyártó szükség esetén a felhasználók

tájékoztatása nélkül is végrehajthat módosításokat a gépen. Ez mind az adott modelltől függ.

# TARTALOMJEGYZÉK

1.A termék bemutatása.....	1
2.Óvintézkedések és figyelmeztetések.....	2
3.Összeszerelési útmutató .....	5
4.Használati útmutató .....	7
5.Karbantartási útmutató .....	10

## 1. A termék bemutatása

Nyomógomb fedél

Vezérlőpult

Oszlop



Fellépő

Futószőnyeg

Végzáró sapka

### Fő paraméterek és alkatrészlista

Ssz.	Paraméter neve	Termék	Ssz.	Paraméter neve	Termék
1	Bemeneti feszültség	220-240V~; 50-60Hz	5	Futófelület	420*1050mm
2	Teljesítmény	3HP	6	Méret	1273*688*1062mm
3	Sebesség	Futás 1-14km/h Gyaloglás 1-14km/h	7	Funkció	Futás mód Gyaloglás mód Hangszóró Bluetooth
4	Maximális terhelhetőség	130kg			

### A csomagolás tartalma

Ssz.	Név	Egység	Darab	Ssz.	Név	Egység	Darab
1	Teljes berendezés	szett	1	2	Táska	szett	1

### Táska

Ssz.	Név	Egység	Darab	Ssz.	Név	Egység	Darab
1	Imbuszkulcs 6mm	db	1	3	Biztonsági kulcs	db	1
2	Kulcs	db	1	4	Használati útmutató	db	1

## 2. Óvintézkedések és figyelmeztetések



A biztonságos használat és a balesetek elkerülése érdekében használat előtt olvassa el figyelmesen az útmutatókat.

Biztonsági útmutatók: Ezt a terméket számos biztonsági szempont figyelembevételével tervezték és gyártották, de a biztonság kedvéért kövesse az alábbi utasításokat.

Nem vállalunk felelősséget a termék nem megfelelő kezelése okozta következményekért.

- ◆ A futópaddockot sík felületre kell helyezni; nedvességtől védett, zárt térben kell használni, ne öntsön vizet a készülékre. Ne helyezzen semmilyen tárgyat a futópaddockra. A futópaddock mögött hagyni kell egy 2m x 1m (2000mm\*1000mm) méretű, biztonságos használatra alkalmas helyet, hogy vészhelyzet esetén biztonságosan le tudjon ugrani a készülékről. (A készülékről való leugrás vészhelyzet esetén: fogja meg mindkét kezével a korlátokat. Testével a megfogott korlátra támaszkodva tegye le a talpát az oldalsó fellépőre, majd ugorjon le az egyik oldalt a futópaddockról).
- ◆ A csatlakozódugónak földeltnek kell lennie, míg a futópaddockot külön áramkörön lévő hálózati csatlakozóra kell csatlakoztatni, hogy elkerülje a készülék más elektromos berendezésekkel való közös használatát;
- ◆ Ha a tápkábel megsérül, a veszély elkerülése érdekében forduljon a gyártóhoz, annak szervizéhez vagy más szervizhez a sérült kábel kicserélése céljából;
- ◆ Amikor nem használja a futópaddockot, a biztonsági kulcs gyermekek elől elzárva tárolandó; Ha hosszabb ideig nem használja, húzza ki a tápkábelt;
- ◆ A kenőzsír a tartozék táskában, gyermekek elől elzárva tárolandó. A kenőzsír lenyelése vagy szembe jutása esetén öblítse ki a szemet vízzel és azonnal forduljon orvoshoz;
- ◆ Ezt a terméket nem használhatják csökkent szellemi képességű személyek és gyerekek; ha rosszul érezzük magunkat vagy érzékszervi zavarokat tapasztalunk, tilos tovább használni a készüléket, illetve csak abban az esetben használható a készülék, ha biztosított a biztonságunkért felelős személy jelenléte. --- A fenti utasítások megszegésével testi sérülést kockáztat.
- ◆ Ne használja a futópaddockot poros helyiségben; gondoskodjon a levegő megfelelő páratartalmáról, hogy elkerülje az erős statikus elektromosságot, ellenkező esetben ez megzavarhatja az elektronikus óra és a vezérlő működését; használjon eredeti tartozékokat, és szigorúan tilos azok engedély nélkül cseréje.
- ◆ Tartsa távol a kezét a készülék minden mozgó alkatrészétől, tilos a kezét és lábat a futópaddock alá tenni.
- ◆ Ne helyezze a tápkábelt forró vagy mozgó tárgyak közelébe;

ne használja a terméket a szabadban, magas páratartalomban és napfényben.

- ◆ Áthelyezés előtt áramtalanítsa a készüléket. A készüléket kizárólag megfelelő engedéllyel rendelkező szakemberek szerelhetik össze, ennek megszegése súlyos következményekkel járhat.
- ◆ Edzés közben rögzítse a biztonsági kulcs zsinórjának klipszét a ruházatára, hogy szükség esetén biztonságosan leállíthassa a készüléket.
- ◆ A futópad használata előtt ellenőrizze, hogy begombolta vagy cipzárral bezárta a ruházatát, valamint azt, hogy nem túl laza.
- ◆ Ha bármilyen rendellenességet, kellemetlen érzést érez a használat során, fejezze be az edzést és forduljon orvoshoz.
- ◆ Ezt a terméket nem szabad hosszú ideig használni, mivel a hosszan tartó használat könnyen a futópad elektromos berendezéseinek túlmelegedését és elektromos meghibásodását okozhatja.
- ◆ A veszély elkerülése érdekében megfelelő csatlakozó aljzatra kell csatlakoztatni a készüléket. Ha a csatlakozódugó és a csatlakozó aljzat nem kompatibilis, ne végezzen módosítást a csatlakozódugón, hanem forduljon villanyszerelőhöz.
- ◆ Ezt a terméket magánjellegű, otthoni használatra tervezték és nem alkalmas professzionális edzésre és vizsgálatokra, valamint orvosi célokra.
- ◆ Ne használja a készüléket megrepedt vagy eltört készülékházzal (a készülék belseje látható), vagy akkor, ha megrepedt rajta a hegesztés.
- ◆ Ne ugráljon a mozgó futópadon és ne ugorjon le róla az edzés alatt. --- Az elesés sérüléshez vezethet.
- ◆ Ne használja a készüléket étkezés után vagy fáradtan, gyenge fizikai állapotban. --- Ez az egészségi állapot romlásához vezethet.
- ◆ Óvja a csatlakozódugót a csattól, szeméttől és a nedvességtől  
Áramütést, rövidzárlatot vagy tüzet okozhat. Ne használja a készüléket nedves kézzel!
- ◆ Húzza ki a csatlakozódugót a hálózati aljzataból, ha nem használja a készüléket.  
A por és a nedvesség felgyorsítja a szigetelés öregedését, ami szivárgáshoz és tűzhez vezethet.
- ◆ A készüléket földelni kell. Meghibásodás esetén a földelés megfelelő vezetési utat biztosít az elektromos áram számára, csökkentve az áramütés kockázatát.
- ◆ A termék a HC osztályba tartozik. Ha kétségei vannak a készülék földelésére vonatkozóan, ellenőriztesse egy szakképzett villanyszerelővel.

Méret skála: Amikor elkezdjük összeszerelni a futópadot, az alábbi skála segítségével megmérheti a csavar hosszát, ami megkönnyíti az összeszerelést.

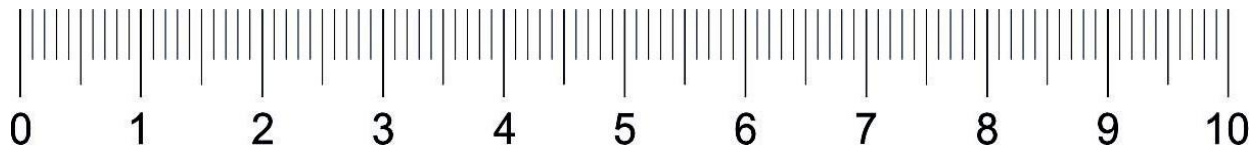

### 3. **Összeszerelési útmutató**

**Az összeszerelés során először csavarja be az összes csavart, majd húzza meg a csavarokat a keret összeszerelése után.**

**1. lépés** Vegye ki a futópadot a kartoncsomagolásból és fektesse le egy vízszintes felületre; majd csavarja ki a rögzítőkart az alábbi ábrán látható módon (1. kép); emelje az oszlopot a felső végpontig és húzza meg a rögzítőkart. (2. kép: Ne feledje, hogy a termék összeszereléséhez 2 vagy több emberre van szükség).

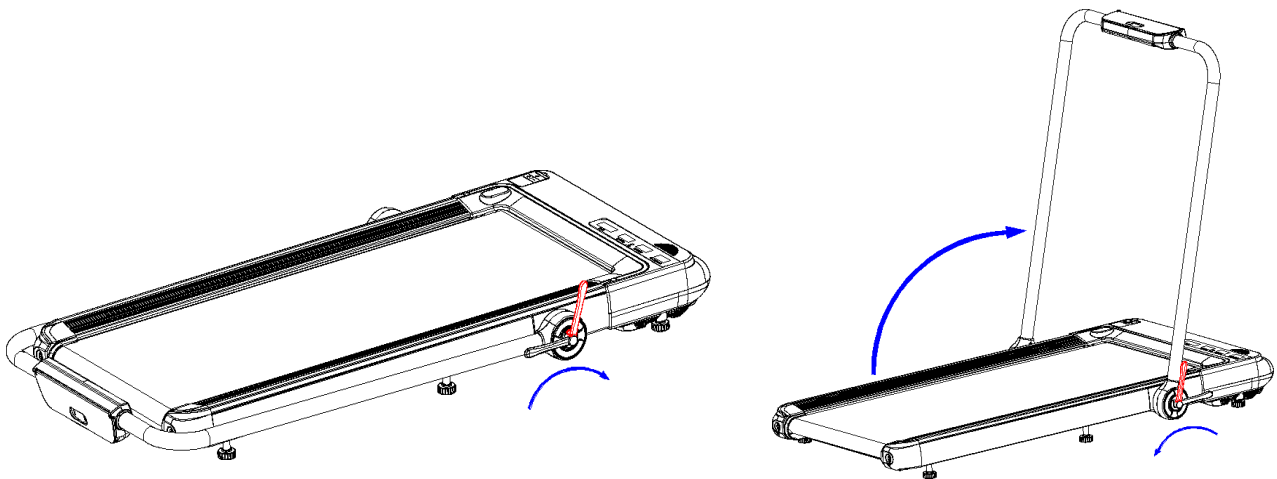

#### **A rögzítőkar erősségének beállítása**

1. Távolítsa el a puha kerek záródugót a bal oldali oszlop alsó végéből;
2. Helyezze be a tartozéktáskában található imbuszkulcs hatlapfejű végét a bal oldali oszlopon lévő nyílásba, illessze a hatlapú anyárára, majd helyezze be a mellékelt imbuszkulcsot a furatba, amivel egy T-kulcsot hoz létre. Forgassa el az óramutató járásával megegyező irányba a rögzítőkar rögzítéséhez, vagy az óramutató járásával ellentétes irányba a rögzítőkar meglazításához;
3. A beállítás után helyezze fel a puha záródugót;

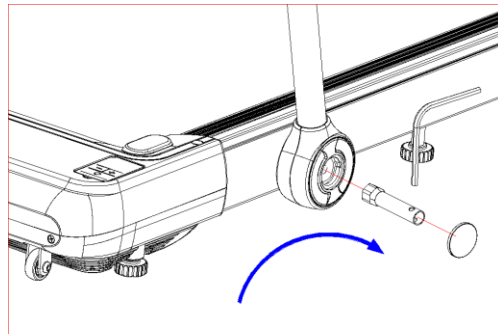

**Figyelem!** Ellenőrizze a készülék alatti 6 állítható lábat. Győződjön meg róla, hogy minden láb a padlón van, ellenkező esetben rendellenes zaj és szükségtelen károsodás jelentkezhet az edzés során.

**2. lépés** Először nyissa ki a gombok fedelét, majd helyezze a biztonsági kulcsot az ábrán megjelölt helyre és nyomja meg a „Start” gombot a készülék elindításához! (Figyelem: A futópad csak azután indítható el, miután a biztonsági kulcsot

a vezérlőpult közepére, a számláló alatti sárga matricára helyezte)

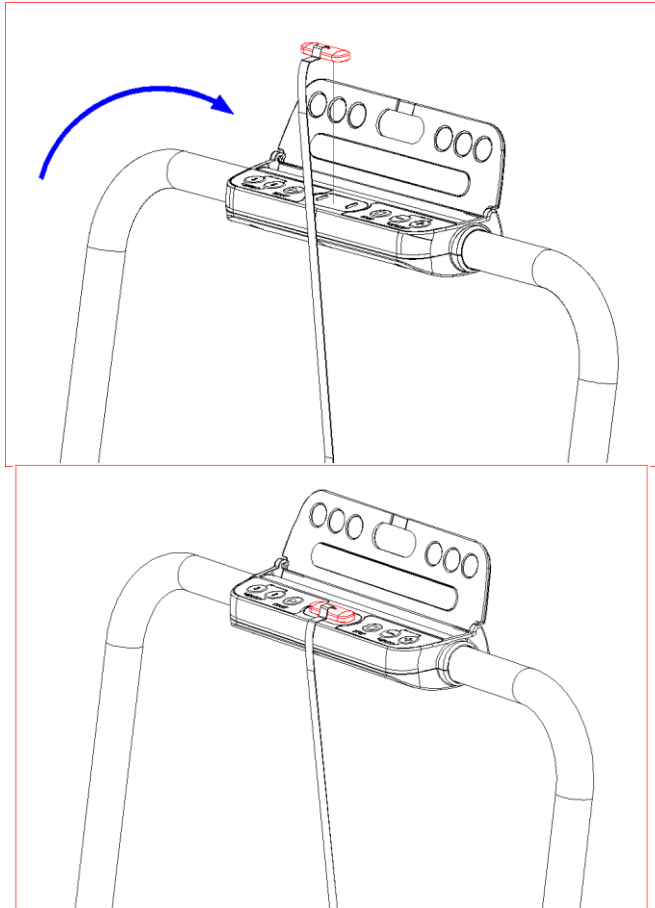

**Figyelem!** Miután meggyőződött arról, hogy az összeszerelés minden fentebb felsorolt lépését elvégezte a fenti követelményeknek megfelelően, húzza meg egyenletesen az összes csavart és ellenőrizze, hogy semmiről sem feledkezett meg a készülék bekapcsolás előtt.

#### 4. **Használati útmutató**

1. **A futópád használata:** Kapcsolja be a tápellátást, kapcsolja be a készüléket a kapcsolóval (a kapcsoló piros színű), világítani kezd, megszólal egy hangjelzés, majd világítani kezd a képernyő.

#### 2 **A biztonsági kulcs behelyezése:**

Tegye a biztonsági kulcsot a számláló sárga matricájára, a futópád működésre kész; csíptesse a biztonsági kulcs klipszét a ruházatára; baleset esetén azonnal húzza meg a biztonsági kulcsot a motor leállításához; ha tovább akarja használni a futópádot, tegye vissza a biztonsági kulcsot; a futópád leállításához minden esetben vegye ki a biztonsági kulcsot;

#### 3 **Távírányító, használat a gyaloglás alatt:**

A tápellátás bekapcsolása után nyomja meg és tartsa lenyomva a „Start/Stop” gombot a távírányítón kb. 7 másodpercig az egy az egyhez párosítás elvégzéséhez (a hangjelző egymás után többször is megszólal, jelezve, hogy a párosítás sikerrel végződött; ha nem szólal meg a folyamatos hangjelzés, a párosítás sikertelenül végződött). A sikeres párosítás után a távírányítóval távolról is vezérelhető a futópád;

elindíthatja/leállíthatja a futópaddot, valamint növelheti vagy csökkentheti a sebességet.



#### 4 A vezérlőpult használati útmutatója:

##### Nyomógomb funkciók

**Start/Stop** gomb : Ha áll a futópadd, nyomja meg a „Start/Stop” gombot a futópadd elindításához. Ha a futópadd működik, nyomja meg a „Start/Stop” gombot és a futópadd leáll; minden adat törlődik.

**Program** gomb : Készenléti állapotban nyomja meg ezt a gombot, hogy a kézi üzemmódról automatikus programra váltson; a kézi üzemmódd a rendszer alapértelmezett működési módja.

**Mode** gomb : Készenléti állapotban nyomja meg ezt a gombot, hogy átkapcsoljon a 3 különböző visszaszámlálási mód között.

**Gyors sebességbeállító** gomb : A futópadd elindítása után nyomja meg ezt a gombot a sebesség beállításához; a gomb megnyomásakor a futópadd sebessége átkapcsol 3, 6 és 9-es sorrendben.

**Speed+/Speed-** gomb : A futópadd elindítása után nyomja meg ezt a gombot a sebesség beállításához, nyomja meg a „+” gombot a sebesség növeléséhez, a „-” gombot a sebesség csökkentéséhez.

##### A kijelző funkciói:

**Idő megjelenítése:** Ha be van kapcsolva az idő jelzése, akkor kézi üzemmódban a működési időt, vagy kézi és program üzemmódban a visszaszámlálási időt jelzi.

**Sebesség megjelenítése:** Ha be van kapcsolva az idő jelzése, akkor a kijelző az aktuális futási sebességet jelzi.

**Távolság megjelenítése:** Ha be van kapcsolva a távolság jelzése, akkor kézi és program üzemmódban a teljes távolságot, vagy program üzemmódban a távolságot jelzi.

**Kalória megjelenítése:** Ha be van kapcsolva a kalória jelzése, akkor kézi és program üzemmódban a kalóriát, vagy program üzemmódban és az adott művelet alatt a kalóriát jelzi.

Az egyes paraméterek megjelenítési tartománya a következőképpen

néz ki: IDŐ 0-99,59 (perc)

FUTÁSI SEBESSÉG 1,0-12 (km/h)

GYALOGLÁSI SEBESSÉG 1,0--6KM/H

TÁVOLSÁG 0-99,9 (km)

KALÓRIA 0-999 (Kcal)



## A hibaüzenetek jelentése

Hibakód	Leírás	Megoldás
E1	Hibás kommunikáció: bekapcsolt állapotban az alsó vezérlő és a vezérlőpult közötti kapcsolat nem megfelelő.	Lehetséges ok: Az alsó vezérlő és a vezérlőpult közötti kommunikáció blokkolva van; ellenőrizze a vezérlő és a vezérlőpult közötti összes csatlakozást és győződjön meg róla, hogy minden csatlakozó megfelelően van csatlakoztatva. Ellenőrizze a csatlakozókábeleket, sérülés esetén cserélje ki.
E2	Nincs jel a motortól.	Lehetséges ok: Ellenőrizze, hogy megfelelően csatlakoztatta a motor csatlakozó kábelét. Ha nem, csatlakoztassa megfelelően a kábelt. Ellenőrizze, hogy nem sérült vagy nincs égett szaga a motor csatlakozó kábelének. Ha igen, cserélje ki a motort. Ellenőrizze a sebességérzékelő helyes csatlakoztatását és esetleges sérülését.
E5	Túláramvédelem: Használat közben az alsó vezérlő 6A-t 3 másodpercnél hosszabb ideig tartó áramáramlást érzékel.	Lehetséges ok: A túlzott terhelés elektromos túláramot okoz, a futópad automatikusan leáll a komponensek károsodásának megelőzése érdekében. Előfordulhat olyan helyzet is, amikor a futópad egy adott elemének a blokkolása okozza a motor leállítását. Állítsa be a futópadot és indítsa újra. Ellenőrizze, hogy a futópad működése során nem érezni folyadékot vagy égett szagot; ha igen, cserélje ki a motort; ellenőrizze, hogy nem érezni égett szagot a vezérlőből; ha igen, cserélje ki a vezérlőt; ellenőrizze a tápfeszültséget; ha az nem felel meg a specifikációnak, állítsa be a megfelelő feszültséget és indítsa újra a készüléket.
E6	Robbanásvédelem: a helytelen tápfeszültség vagy a motor helytelen működése hibát okoz a vezérlőáramkörben.	Lehetséges ok: Ellenőrizze, hogy a tápfeszültség 50%-kal alacsonyabb a helyes feszültségnél, biztosítsa a helyes feszültséget és indítsa újra a futópadot; ha a vezérlőből égett szagot érez, cserélje ki a vezérlőt; ellenőrizze, hogy a motor csatlakozókábele csatlakoztatva van, ha nincs, csatlakoztassa a motor csatlakozókábelét.
E7	Hiányzik a biztonsági kulcs	Tegye a biztonsági kulcsot a megfelelő helyre.

## 5. Karbantartási útmutató

Évente legalább kétszer nyissa ki a motorvédő burkolatot és porszívóval tisztítsa meg a motort. Az alapos tisztítás meghosszabbítja a futópad élettartamát. A futószőnyeg mindkét szabadon hozzáférhető oldalát meg kell tisztítani, hogy csökkentse a szennyeződések futószőnyeg alatti felhalmozódását. Győződjön meg róla, hogy tiszta sportcipőt visel, így elkerülheti, hogy szennyeződést vigyen fel a futószőnyeg alá és ne koptassa el a futólapot és a futószőnyeget. A futószőnyeg felületét nedves ruhával és szappannal kell tisztítani úgy, hogy kerülje az elektromos alkatrészek és a futószőnyeg alatti rész nedvesedését. **(FIGYELEM: A futópad tisztítása, karbantartása vagy**

mozgatása előtt győződjön meg róla, hogy áramtalanította a futópadot).

### **A futószőnyeg középre állítása:**

- Helyezze az elektromos futópadot vízszintes felületre. Indítsa el a futópadot körülbelül 6-8 km/h sebességgel.
- **Ha a futószőnyeg balra tart**, fordítsa el a bal oldali állítócsavart 1/2 fordulattal az óramutató járásával megegyező irányba, majd a jobb oldali állítócsavart 1/2 fordulattal az óramutató járásával ellentétes irányba. (A ábra)
- **Ha a futószőnyeg jobbra tart**, fordítsa el a jobb oldali állítócsavart 1/2 fordulattal az óramutató járásával megegyező irányba, majd a bal oldali állítócsavart 1/2 fordulattal az óramutató járásával ellentétes irányba. (B ábra)

A ábra

B ábra

### **A futószőnyeg feszességének a beállítása:**

A futópad hosszabb használata után a futószőnyeg vagy az ékszíj a kisebb kopás vagy deformáció következtében meglazulhat. Ekkor a biztonságos működés érdekében szükségessé válik annak megfelelő beállítása.

Értékelés: Ha futás közben, amikor megérinti a lábaival a szőnyeget, szüneteket érez a futószőnyeg mozgásában, ez azt jelenti, hogy a futószőnyeg vagy az ékszíj kissé meglazult és be kell állítani.

**1. lépés:** Egy univerzális csavarkulcs segítségével távolítsa el a motorvédő burkolat csavarjait, indítsa el a futópadot 1 km/h sebességgel, majd álljon a futószalagra és az oldalsó kapaszkodók vagy az első fogantyú megfogásával óvatosan kezdjen el gyalogolni rajta.

A. Ha a futószőnyegre kifejtett hirtelen súly hatására a futópad megáll, de a fogazott ékszíj és az első görgő tovább fut, az azt jelenti, hogy a futószőnyeg laza és a biztonságos használat érdekében be kell állítani a feszességet.

B. Ha a futószőnyegre kifejtett hirtelen súly hatására a futószőnyeg és a fogazott ékszíj megáll, de a motor tovább jár, az azt jelenti, hogy laza az ékszíj és a biztonságos működés érdekében be kell állítani a feszességét.

C. Ha a futószőnyegre kifejtett hirtelen súly ellenére a futópad nem áll le, akkor a futószőnyeg és a fogazott ékszíz megfelelően feszes.

**2. lépés:** Kapcsolja ki a futópad tápellátását vagy állítsa le a futópadot és egy L-alakú imbuszkulccsal (6 mm) állítsa be a motortalpon lévő állító csavart a kellő nyomatéknak megfelelően. Óvatosan tekerje ki kézzel a fogazott ékszíjat a motortengely és az elülső tengely között; (ha a fogazott ékszíz 100%-kal kitekerhető, az azt jelenti, hogy túl laza; ha az ékszíz 50%-kal tekerhető ki, akkor ez jobban elfogadható).

**3. lépés:** Végül rögzítse a motoralapot és tegye fel a motorvédő burkolatot; helyezze fel és húzza meg egy univerzális csavarkulccsal a motorvédő burkolat eltávolított csavarjait.

**A futópadok sporteszközök, ezért megfelelő karbantartást és gondozást igényelnek.**

**Karbantartási és ápolási javaslatok:**

**1: A kopásra és a sérülésekre való tekintettel gyakori ellenőrzésekre van szükség; az elhasználódott vagy sérült tartozékok (például motorok, elektromos vezérlők, tápkábelek, futószőnyeg) karbantartás vagy szakszerű javítás után ugyanolyan biztonsággal rendelkeznek, mint gyári alkatrészek.**

**2: Azonnal cserélje ki a hibás alkatrészeket és javítsa ki a nem használt elemeket: (például a tápkábelt)**

**3: Fordítson külön figyelmet a kopásra leginkább hajlamos alkatrészekre (például a futószőnyegre).**